

# 200ГДН37-8

## 12" низкочастотная динамическая головка

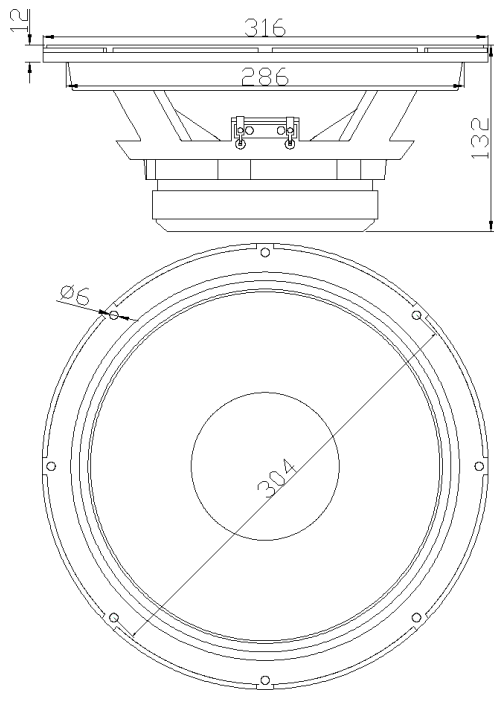

### Амплитудно-частотная характеристика

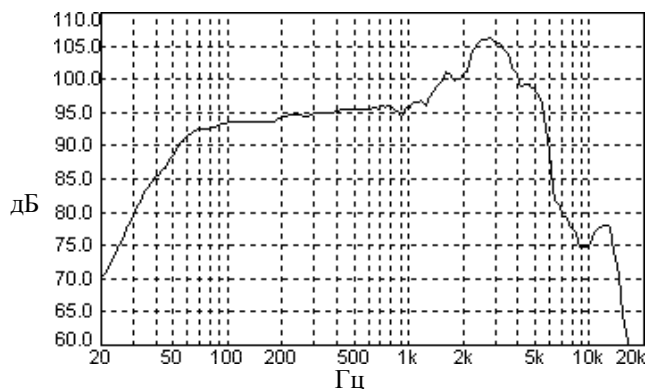

### Импедансная и фазовая характеристики (без акустического оформления)

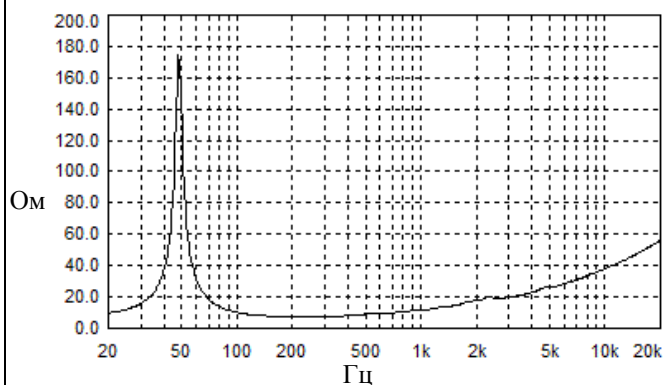

# НОЭМА

РОССИЯ 630003, г. Новосибирск,

ул. Владимирская, 1А

ЗАО «НОЭМА»

телефоны:

8(383) 220-65-23 отдел продаж

телефон/факс:

8(383) 220-66-54 приемная

www.noema.ru

noema@noema.ru



### Основные технические характеристики

Номинальный диаметр	12" (300 мм)
Номинальное сопротивление	8 Ом
Характеристическая чувствительность <sup>1</sup>	98 дБ/Вт/м
Эффективно воспроизводимый диапазон частот <sup>2</sup>	50-6000 Гц
Предельная шумовая мощность <sup>3</sup>	200 Вт
Предельная долговременная мощность <sup>4</sup>	400 Вт
Предельная кратковременная мощность <sup>5</sup>	1000 Вт
Диаметр звуковой катушки	44.6 мм
Каркас звуковой катушки	полиимид
Материал провода/форма сечения/кол-во слоев звуковой катушки	медь/круг/2
Ширина намотки звуковой катушки (L)	13 мм
Высота верхнего фланца (H)	8 мм
Кольцевой магнит	157·57·20 мм
Индукция в зазоре	1.4 Тл
Объем вытесняемый динамической головкой <sup>6</sup>	2.9 л
Материал диффузора	композиционная целлюлоза
Форма/материал подвеса	синусоид. 3-х волновая/ткань х/б
Форма/материал центрирующей шайбы	коробчатая/ткань х/б
Диффузордержатель	Al (литьё)

### Параметры Тилля-Смола

Fs	48 Гц
Re	6.2 Ом
Qts	0.44
Qes	0.46
Qms	11.57
Vas	80 л
Dia	260 мм
BL	14.8 Тл·м
Mms	54 г
Cms	0.20 мм/Н
Le(1кГц)	0.9 мГн
Xmax <sup>7</sup>	± 4.5 мм
Xmeh <sup>8</sup>	± 15 мм

### Рекомендации по акустическому оформлению

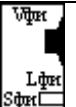
Открытый ящик (открытая задняя стенка)	V <sub>ОЯ</sub> 30 - 40 л	
Закрытый ящик	V <sub>ЗЯ</sub> 30 - 60 л	
Фазоинвертор	V <sub>ФИ</sub> 65 л, F <sub>ФИ</sub> 45 Гц (S <sub>ФИ</sub> 80 см <sup>2</sup> , L <sub>ФИ</sub> 100 мм)	

<sup>1</sup> Усредненное значение уровня звукового давления в диапазоне 200 – 5000 Гц, измеренного на оси динамической головки на расстоянии 1 м при подаче на неё напряжения эквивалентного 1Вт. Напряжение выбирается в соответствии с номинальным сопротивлением динамической головки:

Z, Ом	4	8	16
U, В	2	2,83	4

<sup>2</sup> Диапазон частот, в пределах которого уровень звукового давления понижается не более чем на 10 дБ по отношению к уровню характеристической чувствительности.

<sup>3</sup> Мощность, которую динамическая головка длительно выдерживает без тепловых и механических повреждений. Длительность непрерывных испытаний 8 часов.

<sup>4</sup> Мощность, которую динамическая головка выдерживает без тепловых и механических повреждений в течение 1 мин с интервалом 2 мин 10 циклов подряд.

<sup>5</sup> Мощность, которую динамическая головка выдерживает без тепловых и механических повреждений в течение 1 сек с интервалом 60 сек 60 циклов подряд.

<sup>6</sup> При установке динамической головки с наружи деки толщиной 18 мм.

<sup>7</sup> Максимальное линейное смещение подвижной системы определено по формуле X<sub>max</sub> = (L·H)/2+H/4.

<sup>8</sup> Максимальное смещение подвижной системы от центрального положения в одну сторону, ограниченное растяжением центрирующей шайбы.